

NEVER LEAVE THE HEATER UNATTENDED WHILE BURNING!

OPERATING INSTRUCTIONS AND OWNER'S MANUAL

**PORTABLE BIG
BUDDY RADIANT
HEATER**

Model # MH18B



PORTABLE PROPANE HEATER FOR
RECREATIONAL AND
COMMERCIAL USE

FOR CANADA &
MASSACHUSETTS SALE

Use only Mr. Heater branded accessories
(See page 10 for WARNING information)

LANGUAGES INCLUDED:
▪ ENGLISH
▪ FRENCH

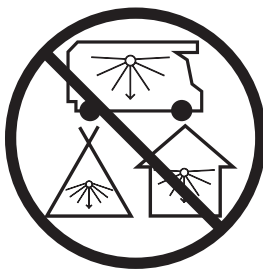

⚠ WARNING: For Outdoor Use Only.

<p>⚠ DANGER</p>	<p>CARBON MONOXIDE HAZARD</p>	<p>⚠ DANGER If you smell gas: 1. Shut off gas to the appliance. 2. Extinguish any open flame. 3. If odor continues, keep away from the appliance and immediately call your gas supplier or fire department.</p>
	<p>This appliance can produce carbon monoxide which has no odor.</p> <p>Using it in an enclosed space can kill you.</p> <p>Never use this appliance in an enclosed space such as a camper, tent, car or home.</p>	<p>⚠ DANGER Do not store or use gasoline or other flammable vapors and liquids in the vicinity of this or any other appliance.</p> <p>An LP-cylinder not connected for use shall not be stored in the vicinity of this or any other appliance.</p>

READ INSTRUCTIONS CAREFULLY: Read and follow all instructions. Place instructions in a safe place for future reference. Do not allow anyone who has not read these instructions to assemble, light, adjust or operate the heater.

⚠️WARNING:

Early signs of carbon monoxide poisoning resemble the flu, with headache, dizziness and/or nausea. If you have these signs, heater may not be working properly. Get fresh air at once! Have heater serviced.

⚠️WARNING:

Every time hose or tank is connected to unit, connection must be checked for leaks in one or more ways: Apply soapy water to connection, look for bubbles, listen for hiss of escaping gas, feel for extreme cold, smell for rotten egg odor. Do not use if leaking!

⚠️WARNING:

Any changes to this heater or its controls can be dangerous.

Caution:

- **When operating the heater at altitudes over 7,000 FT above sea level the heater may shut off.** (Please read the GENERAL INFORMATION)
- Some carpets or linoleum surfaces may discolor if heater is placed directly on these floor coverings.

GENERAL SAFETY INSTRUCTIONS

THIS IS A HEATING APPLIANCE. DO NOT OPERATE THIS APPLIANCE WITHOUT THE FRONT GRILL INSTALLED. DO NOT ATTEMPT TO WARM OR COOK FOOD ON THIS HEATER.

- Do not use non-approved attachments on this heater.
- Due to high temperatures, the appliance should be located out of traffic and away from combustible materials.
- Children and adults should be alerted to the hazard of high surface temperatures and should stay away to avoid burns or clothing ignition.
- Young children should be carefully supervised when they are near the appliance.

⚠️WARNING:

Fuels used in liquefied propane gas appliances, and the products of combustion of such fuel, can expose you to chemicals including benzene, which is known to the state of California to cause cancer and cause birth defects or other reproductive harm, for more information go to www.P65Warnings.ca.gov

⚠️WARNING:

This product can expose you to chemicals including lead and lead compounds, which are known to the State of California to cause cancer and birth defects or other reproductive harm. For more information visit www.P65Warnings.ca.gov

⚠️ WARNING: Improper installation, adjustment, alteration, service or maintenance can cause property damage, injury or death. Read the installation, operating, and maintenance instructions thoroughly before installing or servicing this equipment.

- Clothing or other flammable materials should not be hung from the heater, or placed on or near the heater.
- Do not operate heater in any moving vehicle.
- **This heater requires a vent area of 18 square inches (example 4.25" x 4.25" opening) minimum for adequate ventilation during operation. Do not use other fuel burning appliances inside.**
- GAS PRESSURE AT HEATER IS REGULATED AND FIXED AT 11" W.C. WHEN USING A REMOTE HOSE CONNECTION DO NOT REGULATE OR REDUCE PROPANE TANK SUPPLY PRESSURE TO HEATER!
- REGULATOR IN HEATER MUST ALWAYS BE IN PLACE DURING OPERATION.

CONTENTS

- 2 Warnings
- 3 General Safety Instructions
- 3 Odor Fade Warning
- 3 General Information
- 4 Operation
 - Lighting
 - Shutdown
- 6 Maintenance
- 7 Troubleshooting
- 8 Parts List
- 10 Ordering Parts/Warranty

Specifications

Model No.	MH18B
Gas Type	Propane (LP)
Input (Btu/Hr)	4,000/9,000/ 18,000
Clearance To Combustibles	
Top	30"
Front	24"
Sides	6"
Rear	0"

⚠️WARNING: ANY HOSE CONNECTION TO A QUICK DISCONNECT FITTING ON HEATER MUST BE REGULATED TO 11" W.C. PRESSURE.

- If the wire guard is removed for servicing, it must be replaced prior to operating the heater.
- The appliance should be inspected before each use. Frequent cleaning may be required. The control compartments, burner and circulating air passageways of the appliance must be kept clean, see MAINTENANCE.
- Keep ventilation openings of the cylinder enclosure free and clear from debris.
- DO NOT use this heater if any part has been under water. Immediately call a qualified service technician to inspect the heater and to replace any part of the control system and any gas control, which has been under water.

ODOR FADE WARNING

⚠️WARNING:

ASPHYXIATION HAZARD

- Do not use in unventilated areas.
- The flow of combustion and ventilation air must not be obstructed.
- Proper ventilation air must be provided to support the combustion air requirements of the heater being used.
- Refer to the specification section of the heater’s manual, heater dataplate, or contact the factory to determine combustion air ventilation requirements of the heater.
- Lack of proper ventilation air will lead to improper combustion.
- Improper combustion can lead to carbon monoxide poisoning leading to serious injury or death. Symptoms of carbon monoxide poisoning can include headaches, dizziness and difficulty in breathing.

- When used without adequate combustion and ventilation air, this heater may give off excessive CARBON MONOXIDE, an odorless, poisonous gas.
- Some people - pregnant women, persons with heart or lung disease, anemia, those under the influence of alcohol, those at high altitudes - are more affected by carbon monoxide than others.
- When heater is placed on the ground, make sure the ground is level and keep any objects at least 24 inches from the front of the heater. THIS HEATER IS EQUIPPED WITH A TIP OVER SWITCH THAT WILL SHUT THE HEATER OFF IF THE HEATER TIPS OVER HOWEVER, DO NOT LEAVE HEATER UNATTENDED OR WHERE CHILDREN MAY CAUSE THE HEATER TO TIP OVER. NEVER OPERATE THE HEATER WHILE SLEEPING!

FUEL GAS ODOR

Propane (LP) gas and natural gas have man-made odorants added specifically for detection of fuel gas leaks.

If a gas leak occurs you should be able to smell the fuel gas. Since propane (LP) gas is heavier than air you should smell for the gas odor low to the floor. ANY GAS ODOR IS YOUR SIGNAL TO GO INTO IMMEDIATE ACTION!

- Do not take any action that could ignite the fuel gas. Do not operate any electrical switches. Do not pull any power supply or extension cords. Do not light matches or any other source of flame. Do not use your telephone.
- Get everyone out of the building and away from the area immediately.
- Close all propane (LP) gas tank or cylinder fuel supply valves, or the main fuel supply valve located at the meter if you use natural gas.
- Propane (LP) gas is heavier than air and may settle in low areas. When you have reason to suspect a propane (LP) gas leak, keep out of all low areas.
- Use your neighbor’s phone and call your fuel gas supplier and your fire department. Do not re-enter the building or area.
- Stay out of the building and away from the area until declared safe by the firefighters and your fuel gas supplier.
- FINALLY, let the fuel gas service person and the firefighters check for escaped gas. Have them air out the building and area before you return. Properly trained service people must repair any leaks, check for further leakages, and then relight the appliance for you.

ODOR FADING - NO ODOR DETECTED

- Some people cannot smell well. Some people cannot smell the odor of the man-made chemical added to propane (LP) gas. You must determine if you can smell the odorant in these fuel gases.
- Learn to recognize the odor of propane (LP) gas. Local propane (LP) gas dealers will be more than happy to give you a scratch and sniff pamphlet. Use it to become familiar with the fuel gas odor.
- Smoking can decrease your ability to smell. Being around an odor for

a period of time can affect your sensitivity to that particular odor. Odors present in animal confinement buildings can mask fuel gas odor.

- **The odorant in propane (LP) gas is colorless and the intensity of its odor can fade under some circumstances.**
- If there is an underground leak, the movement of gas through the soil can filter the odorant.
- Propane (LP) gas odor may differ in intensity at different levels. Since propane (LP) gas is heavier than air, there may be more odor at lower levels.
- **Always be sensitive to the slightest gas odor.** If you continue to detect any gas odor, no matter how small, treat it as a serious leak. Immediately go into action as discussed previously.

ATTENTION - CRITICAL POINTS TO REMEMBER!

- Propane (LP) gas has a distinctive odor. Learn to recognize these odors. (Reference Fuel Gas Odor and Odor Fading sections above.
- Even If you are not property trained in the service and repair of the heater, ALWAYS be consciously aware of the odors of propane (LP) gas.
- If you have not been properly trained in repair and service of propane (LP) gas then do not attempt to light heater, perform service or repairs, or make any adjustments to the heater on the propane (LP) gas fuel system.
- A periodic sniff test around the heater or at the heater’s joints; i.e. hose, connections, etc., is a good safety practice under any conditions. If you smell even a small amount of gas, CONTACT YOUR FUEL GAS SUPPLIER IMMEDIATELY. DO NOT WAIT!

GENERAL INFORMATION

- When the heater is cold or at room temperature, it will take a few minutes for the burner tile to turn bright orange. This is normal and the heater is working properly. If burner tile is visibly flaming, turn heater off and call a qualified service technician.
- When the unit is lit, there should be about a quarter inch (1/4”) border around the tile that will not turn bright orange. This is normal.

When operating the heater at altitudes over 7,000 FT. above sea level, the unit may not burn as bright as in lower altitudes. This is normal. At higher altitudes, the heater may shut-off. If this happens, provide fresh air, wait 5 minutes and re-light. Due to local atmospheric conditions heater may not relight.

Operating time will vary based on the temperature of the surroundings and if running the heater on low, medium, or high setting. Rough guidelines are as follows: Single 1lb cylinder (1.5 to 6hrs); 2 x 1lb cylinders (3 to 12 hrs); 20lb cylinder (24 to 108hrs); 2 x 20lb cylinders (48 to 216hrs). Heater may be operated from quick disconnect, one or both regulated inlets. Due to the properties of LP gas, runtimes can be significantly reduced when operating continuously at temperatures below 20°F. Use of a 20 lb. tank is recommended in these conditions.

When moving heater when lit or bumping heater setting it down, the tip over switch may shut off heater. If this happens, re-light.

NOTE: THIS HEATER MAY BE OPERATED WITH (1) OR (2) DISPOSABLE 1 LB. PROPANE CYLINDERS OR WITH A REMOTE REFILLABLE CYLINDER(S) MAX. 20 LBS USING (1) OR (2) F273701, F273702 OR F272702 HOSE ASSEMBLIES WITH FUEL FILTERS (F273699) (Figure 3) ON EACH HOSE ASSEMBLY. HOSE NO. F273704 BUDDY SERIES HOSE, FUEL FILTER NOT REQUIRED. IT MAY ALSO BE OPERATED WITH (1) F271802 HOSE ASSEMBLY CONNECTED TO A REGULATED (11" W.C.) PROPANE SOURCE "FILTER NOT REQUIRED" OR (1) F271803 HOSE ASSEMBLY WITH 11" REGULATOR WITH ACME NUT "FILTER NOT REQUIRED".

LIGHTING / OPERATING INSTRUCTIONS FOR USE WITH DISPOSABLE 1 LB. PROPANE CYLINDERS:

ALWAYS ATTACH OR DETACH CYLINDER OUTDOORS AWAY FROM FLAMES, OTHER IGNITION SOURCES, AND ONLY WHEN HEATER IS COOL TO TOUCH. NEVER SMOKE WHEN ATTACHING OR REMOVING PROPANE CYLINDER OR MAKING REMOTE CONNECTIONS!

- LP cylinders must be marked in accordance with "Cylinders, Spheres and Tubes for Transportation of Dangerous Goods, CAN/CSA B339".
- Use only 16.4 oz. (1 lb.) disposable cylinders that mate with No. 600 valve connection.
- Heater and attached cylinder must be in an upright position during operation.

1. Make sure four-position Control Knob is in "OFF" position. See Figure 1.
2. Screw 1 lb. disposable LP-gas supply cylinder clockwise (from bottom) into portable heater until hand-tight. See Figure 2. Do not use thread sealant on this connection.
3. Check cylinder connection for leaks with soapy water at the threaded connection under the domed plastic cover where the cylinder screws into the regulator. SEE WARNING! ON DOMED PLASTIC COVER.
4. Depress and turn Control Knob counterclockwise to "PILOT" position. See Figure 4. Hold Control Knob down in the pilot position for 30-40 seconds.
5. While holding down the Control Knob, rotate clockwise to the OFF position and immediately turn back to the pilot position, a spark will be generated at the pilot assembly and the heater should light. If the heater does not light on the first attempt, repeat the procedure.
6. Once the pilot has lit, hold the Control Knob down for an additional 30 seconds to heat the thermocouple. After 30 seconds, release the Control Knob and the pilot should remain lit.
7. If the pilot goes out repeat the lighting procedure.
8. After lighting pilot, release knob. Knob should return to fully extended position. See Figure 5. (If needed, repeat these steps until pilot lights).

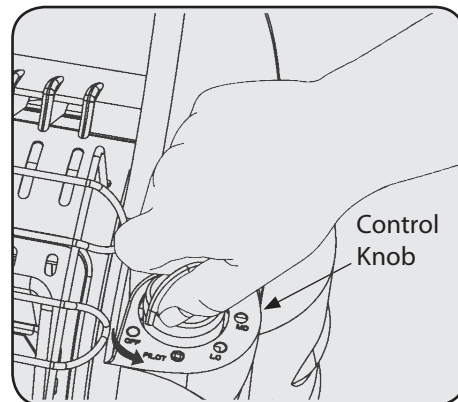

Figure 1

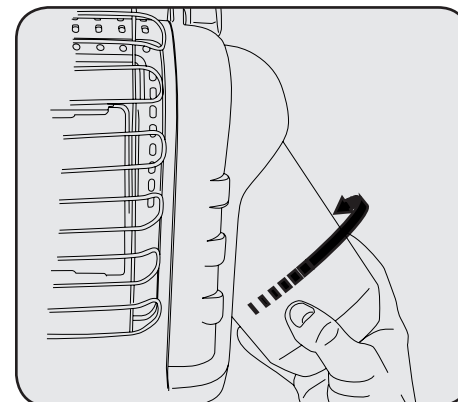

Figure 2

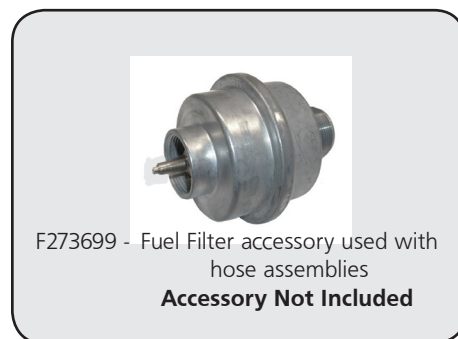

Figure 3

⚠ WARNING: Always inspect propane cylinder and heater propane connections for damage, dirt, and debris before attaching propane cylinder. Do not use if head of cylinder is damaged, punctured or deteriorated.

⚠ WARNING: Do not operate heater unless control knob is locked in a position marked "hi", "md", "lo" or "pilot". Never set control knob between locked positions. Poor combustion and higher levels of carbon monoxide may result.

⚠ CAUTION: Do not try to adjust heating levels by using the propane tank shut off valve.

9. Turn control knob to "LO" or "MD" position to light heater. Leave on "LO" or "MD" position until the left burner tile has turned bright orange.
10. After left burner tile has turned bright orange, adjust heat output by turning Control Knob to desired position ("LO", "MD" or "HI"). Note: Both tiles turn orange only on HI setting. **(2) 1 LB. propane bottles are needed to use heater in (HI) position.**

Shutdown Instructions

1. To shut off heater, slightly push down and turn Control Knob clockwise to "OFF" position.
 - Do not operate, store or remove cylinder near flammable items or ignition sources.

LP-GAS CYLINDERS MUST BE DISCONNECTED FROM HEATER WHEN NOT IN USE!

LIGHTING / OPERATING INSTRUCTIONS FOR USE WITH HOSE CONNECTED TO A REMOTE CYLINDER, MAXIMUM SIZE 20 LBS:

- This heater may be operated with Mr. Heater Hose No. **F271802** which includes a quick disconnect fitting and a 3/8" female flare fitting connected to a regulated (11" W.C.) propane source or Mr. Heater Hose No. **F271803** which includes a quick disconnect fitting and a 11" W.C. regulator.
 - Inspect the hose before each use of the heater. If there is excessive abrasion or wear, or the hose is cut, replace prior to using the heater with one of the Mr. Heater Hose No.'s shown above.
 - The propane cylinder must include a listed overfilling protection device as well as a collar to protect the cylinder valve.
 - The propane cylinder must also be used with Tankfoot **F273169**. Place holder on flat surface then place 20 lb. cylinder in holder and push down to bottom.
 - Heater must be in an upright position during operation.
1. Make sure five-position Control Knob is in "OFF" position. See Figure 1.

2. Mr. Heater strongly recommends using disposable fuel filter **F273699** to trap any oil substances when connected to a remote cylinder that can make heater inoperable.
3. Screw hose connector into tank swivel or fuel filter on heater or connect to quick disconnect and screw connector on other end of hose into LP gas tank valve. Tighten all hose connections. DO NOT use thread sealant on any of these connections.
4. Open valve at LP-gas supply cylinder.
5. Check all hose connections for leaks with soapy water at the threaded connection under the domed plastic cover where the hose connector screws into the regulator and at LP-gas supply cylinder. SEE WARNING! ON PLASTIC DOORS.
6. Depress and turn Control Knob counterclockwise to "PILOT" position and hold down for 1 - 5 seconds. See Figure 4. This may take longer to purge air from the supply hose depending on the length of the hose being used.
7. While holding down the control knob, rotate clockwise to the OFF position and immediately turn back to the pilot position, a spark will be generated at the pilot assembly and the heater should light. If the heater does not light on the first attempt, repeat the procedure.
8. Once the pilot has lit, hold the control knob down for an additional 30 seconds to heat the thermocouple. After 30 seconds, release the control knob and the pilot should remain lit. If the pilot goes out repeat the lighting procedure.
9. After lighting pilot, release knob. Knob should return to fully extended position. See Figure 5. (If needed, repeat these steps until pilot lights).
10. Turn control knob to "LO" or "MD" position to light heater. Leave on "LO" or "MD" position until first burner tile has turned bright orange.
11. After first burner tile has turned bright orange, adjust heat output by turning Control Knob to desired position ("LO", "MD" or "HI" setting).

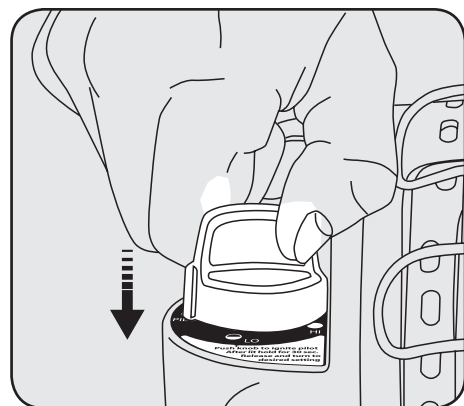

Figure 4

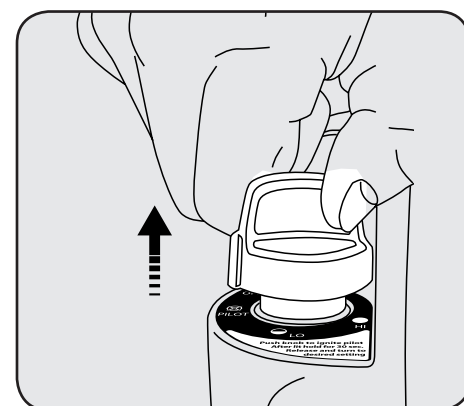

Figure 5

⚠WARNING: ANY HOSE CONNECTION TO A QUICK DISCONNECT FITTING ON HEATER MUST BE REGULATED TO 11" W.C. PRESSURE.

⚠CAUTION: After turning heater off, wire guard will remain hot. Allow to thoroughly cool before storing.

⚠DANGER: NEVER bring a refillable propane cylinder indoors. A fire or explosion can occur causing property damage, serious injury or death!

Shutdown Instructions

1. To shut off heater, shut off propane at supply tank, allow heater to use-up propane in supply line until heater shuts off, then slightly push down and turn Control Knob clockwise to "OFF" position.
- When not in use, the gas must be turned off at the LP-gas supply cylinder. As stated before allow heater to use up propane in supply line until heater shuts off. When the LP-gas supply cylinder is not disconnected from the heater, the heater and the cylinder must be stored outdoors, in a well ventilated space, out of reach of children, and must not be stored in a building, garage or any other enclosed area.
- Indoor storage of the heater is permissible only if the cylinder is disconnected and removed from the heater. Cylinders must be stored outdoors out of the reach of children and must not be stored in a building, garage or any other enclosed area.

Maintenance

- Always keep the heater area clear and free from combustible materials, gasoline and other flammable vapors and liquids.
- Keep the vent areas (slots in the bottom and top of the heater) clear at all times.
- Visually inspect the pilot flame and burner periodically during use. The pilot flame should be blue in color (not yellow) and will extend to the thermocouple. The flame will surround the thermocouple just below the tip. See Figure 6.
- A slight yellow flame may occur where the pilot flame and main burner flame meet. The burner should be bright orange (with a slight blue color around the border, a red-orange haze that is visible on the ceramic tile is acceptable) and without a noticeable flame.
- A blue flame that rolls out at the top of the ceramic tile indicates an accumulation of dust, lint or spider webs inside the housing assembly and main burner assembly. If the pilot is yellow or the burner has a noticeable flame, cleaning may be required.

- It is necessary to periodically check the burner orifice and burner venturi to make sure that they are clear of things such as insect nests and spider webs that may accumulate over time. A clogged tube can lead to a fire.
- Use the following procedure to inspect the casing assembly and main burner assembly.

Cleaning Instructions (Refer to Exploded Parts on Page 8):

IMPORTANT: Allow heater to thoroughly cool before performing any maintenance.

1. Remove disposable 1 lb. cylinder from heater or turn OFF gas supply at remote cylinder valve, and disconnect hose from heater.
2. Remove wire guard from front of heater by gently bending to remove from holes in front cover.
3. Remove (4) four screws that secure the rear cover (ref. # 3) to the heater.
4. Pivot cover outward from bottom. Release from 2 top clips. Set aside.
5. Remove (3) screws attaching lower baffle to expose burner air openings.
6. Inspect interior of casing assembly for accumulation of dust, lint or spider webs. If necessary, clean interior casing assembly with a vacuum cleaner or apply air pressure (max. 30 psi). Do not damage any components within casing assembly when you are cleaning.
7. Inspect and clean main burner orifice located at bottom of burner venturi tube, by using a vacuum or apply air pressure at orifice opening.
8. Inspect and clean pilot (mounted to bracket) by using a vacuum or apply air pressure through the holes in the pilot indicated by the arrows in Figure 6.
9. Apply air pressure (max. 30 psi) into ceramic tile of burner assembly and the venturi tube (with 2 air openings) to remove dust, lint or spider webs.
10. Reinstall lower baffle with (3) screws.
11. Slide back cover over (2) plastic hooks on top of heater. Make sure rear cover aligns with plastic side covers and reinstall (4) screws to hold in place.
12. Replace wire guard.

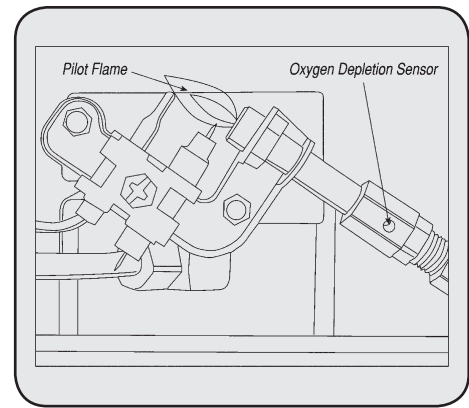

Figure 6

WARNING: Never use needles, wires or similar cylindrical objects to clean the pilot to avoid damaging the calibrated ruby that controls the gas flow through the pilot orifice.

SYMPTOM

- **Spark electrode does not produce spark.**

CAUSE	REMEDY
1. Spark electrode broken.	1. Replace.
2. Igniter wire may not be attached to spark electrode.	2. Attach igniter wire.
3. Igniter wire damaged.	3. Replace igniter wire.
4. Piezo igniter on control valve defective.	4. Replace control valve.

SYMPTOM

- **Spark electrode produces spark but pilot does not light.**

CAUSE	REMEDY
1. No gas to heater.	1. Install disposable cylinder or connect hose and filter where required and turn on valve at remote cylinder.
2. "PILOT" position not properly aligned.	2. Turn gas control knob to "PILOT" position and depress.
3. Pilot is blocked with foreign debris.	3. Clean pilot. See MAINTENANCE section.

SYMPTOM

- **Pilot flame does not stay lit when knob is released.**

CAUSE	REMEDY
1. Improper pilot lighting.	1. Make sure that the control knob is completely depressed in the "PILOT" position and held long enough to purge air from lines.
2. Pilot flame not surrounding thermocouple.	2. Clean pilot, see MAINTENANCE.
3. Pilot Assembly is defective.	3. Replace Pilot Assembly.
4. Tip switch wires are disconnected.	4. Connect tip switch wires.

SYMPTOM

- **Main burner does not ignite.**

CAUSE	REMEDY
1. Main burner orifice is blocked.	1. Clean burner - see Maintenance.

SYMPTOM

- **Heater keeps shutting "OFF" during normal operation.**

CAUSE	REMEDY
1. Pilot is blocked.	1. Clean pilot. See MAINTENANCE section.
2. Inadequate fresh air opening.	2. Provide minimum fresh air opening of 18 square inches (example 4.25" x 4.25" opening).
3. Tip over switch activated from bumping heater.	3. Re-light.

- For additional assistance or information, please call Technical services.

NEVER LEAVE THE HEATER UNATTENDED WHILE BURNING!

WARRANTY AND PARTS ORDERING

PORTABLE BIG BUDDY RADIANT HEATER

Model # MH18B



⚠️WARNING:

USE ONLY MANUFACTURER'S REPLACEMENT PARTS. USE OF ANY OTHER PARTS COULD CAUSE INJURY OR DEATH. REPLACEMENT PARTS ARE ONLY AVAILABLE DIRECT FROM THE FACTORY AND MUST BE INSTALLED BY A QUALIFIED SERVICE AGENCY. MR. HEATER HOSES **F273701**, **F273702** AND **F272702** ARE SPECIFICALLY DESIGNED FOR USE WITH THIS HEATER ALONG WITH **F273699** DISPOSABLE FUEL FILTER (REPLACE ANNUALLY). USE OF OTHER HOSES MAY CAUSE THE HEATER TO BECOME INOPERABLE. USE BUDDY SERIES HOSE NO. **F273704**, FUEL FILTER IS NOT REQUIRED.

⚠️WARNING:

THIS PRODUCT IS A HEATER. IT IS CERTIFIED AS A HEATER AND IS **NEVER** TO BE USED FOR THE COOKING OR WARMING OF FOODS AS DOING SO CAN INTERFERE WITH THE SAFETY SYSTEMS OF THE HEATER, WHICH MAY RESULT IN A FIRE, EXPLOSION, THE PRODUCTION OF DEADLY CARBON MONOXIDE, AND PERSONAL INJURY OR DEATH TO YOU OR OTHERS. **NEVER** USE HAND-MADE OR THIRD PARTY ACCESSORIES OR ATTACHMENTS WITH THIS HEATER; THIS IS EXTREMELY DANGEROUS AND MAY RESULT IN PERSONAL INJURY OR DEATH TO YOU OR OTHERS.

PARTS ORDERING INFORMATION

PURCHASING: Accessories may be purchased at any Mr. Heater local dealer or direct from the factory
FOR INFORMATION REGARDING SERVICE

Please call Toll-Free 800-251-0001

Or visit www.mrheater.com

Our office hours are 8:00 AM – 5:00 PM, EST, Monday through Friday.

Please include the model number, date of purchase, and description of problem in all communication.

LIMITED WARRANTY

Mr. Heater, Inc. warrants its heaters and accessories to be free from defects in material and workmanship for a period of 1 year from date of purchase. Mr. Heater, Inc. will repair or replace this product free of charge if it has been proven to be defective within the 1-year period, and is returned at customer expense with proof of purchase to Mr. Heater, Inc. within the warranty period. **DISCLAIMER:** This warranty does not cover any product that: a) has been subject to misuse or neglect; b) has been used in a manner inconsistent with the warnings and instructions contained in the owner's manual, including but not limited to using a heater for the cooking or warming of foods; or c) has been used with hand-made or third party accessories or attachments.

This warranty gives you specific legal rights, and you may also have other rights which vary from state to state.

Mr. Heater, Inc. reserves the right to make changes at any time, without notice or obligation, in colors, specifications, accessories, materials and models.

PRODUCT REGISTRATION: Thank you for your purchase.
Please log in to <http://www.egiregistration.com> to register your product.



MR. HEATER, INC., 4560 W. 160TH ST., CLEVELAND, OHIO 44135 • 800-251-0001
Mr. Heater and Portable Buddy are registered trademarks of Enerco Group, Inc.
© 2020, Enerco/Mr. Heater. All rights reserved

NE JAMAIS LAISSER LE CHAUFFAGE SANS SURVEILLANCE PENDANT LE BRÛLAGE!

GUIDE D'UTILISATION ET INSTRUCTIONS DE FONCTIONNEMENT

PORTABLE GROS BUDDY RADIANT CHAUFFE

Modèle MH18B



APPAREIL DE CHAUFFAGE
PORTATIF AU GAZ PROPANE
À USAGE RÉCRÉATIF ET
COMMERCIAL

POUR LA VENTE AU CANADA ET AU MASSACHUSETTS

Utilisez uniquement des accessoires de la marque Mr. Heater
(voir page 10 pour les informations relatives à l'AVERTISSEMENT)

LANGUES INCLUSES:

- ANGLAIS
- FRANÇAIS

⚠ AVERTISSEMENT: Pour usage extérieur uniquement.

⚠ DANGER

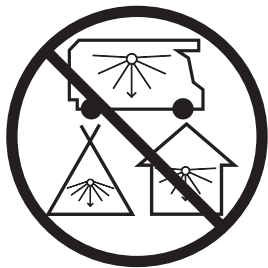

**PRODUCTION DE MONOXYDE
DE CARBONE**

Cet appareil produit du
monoxyde de carbone, un gaz
inodore.

Par conséquent, le fait de
l'utiliser dans un endroit fermé
risque de causer la mort.

N'utilisez jamais cet appareil
dans un endroit fermé tel
qu'une tente, un véhicule
récréatif, une automobile ou
une maison.

⚠ DANGER

Si vous percevez une odeur de gaz:

1. Coupez le gaz à l'appareil.
2. Éteignez toute flamme nue.
3. Si l'odeur persiste, éloignez-vous de l'appareil et appelez immédiatement votre fournisseur de gaz ou le service d'incendie.

⚠ DANGER

N'entreposez et n'utilisez pas d'essence ou d'autres liquides ou vapeurs inflammables à proximité de ce type d'appareil ou de tout autre appareil.

Une bouteille de GPL non connectée pour utilisation ne doit pas être stockée à proximité de cet appareil ou de tout autre appareil.

LISEZ SOIGNEUSEMENT LES INSTRUCTIONS : Lisez et observez toutes les instructions. Conservez les instructions pour vous y référer ultérieurement. Interdisez à quiconque n'ayant pas lu les présentes instructions d'assembler, d'allumer, de régler ou de faire fonctionner cet appareil de chauffage.

⚠️ AVERTISSEMENT:

Les signes avant-coureurs d'intoxication au monoxyde de carbone ressemblent aux symptômes de la grippe accompagnés de mal de tête, d'étourdissement et de nausée. Si vous ressentez ces maux, l'appareil de chauffage ne fonctionne peut-être pas correctement. Allez immédiatement à l'air libre! Faites inspecter l'appareil de chauffage.

⚠️ AVERTISSEMENT:

Chaque fois que l'appareil est raccordé au réservoir, l'étanchéité des raccords doit être vérifiée d'au moins une façon : enduisez les raccords d'eau savonneuse et surveillez l'apparition de bulles; soyez attentif au sifflement produit par une fuite de gaz, à une sensation de grand froid ou à une odeur d'œuf pourri. N'utilisez pas l'appareil s'il y a des fuites!

⚠️ AVERTISSEMENT:

CET APPAREIL DE CHAUFFAGE NE DOIT PAS ÊTRE UTILISÉ À L'INTÉRIEUR!

PRUDENCE:

- Lorsque vous utilisez l'appareil de chauffage à des altitudes plus de 7000 pieds au-dessus la mer niveler le chauffage peut se éteindre. (Se il vous plaît lire les informations générales)
- Quelques tapis ou surfaces de linoléum peuvent décolorer si le chauffage est placé directement sur ces revêtements de plancher.

**INSTRUCTIONS GÉNÉRALES EN MATIÈRE DE SÉCURITÉ
CET APPAREIL SERT AU CHAUFFAGE.
NE LE FAITES PAS FONCTIONNER SANS LA GRILLE PROTECTRICE.
NE PAS ESSAYER DE CHAUFFER OU CUIRE LES ALIMENTS SUR LA CHAUFFAGE.**

- Ne pas utiliser non accessoires approuvés sur ce chauffage.
- En raison des températures élevées qu'il atteint, cet appareil doit être placé à distance des lieux de passage et des matériaux combustibles.
- Les adultes comme les enfants doivent être mis au courant des risques qu'entraînent les températures élevées des surfaces afin d'éviter les brûlures et

⚠️ AVERTISSEMENT:

Toute modification de cet appareil de chauffage ou de ses commandes constitue un danger.

⚠️ AVERTISSEMENT:

Les carburants utilisés dans les appareils à des produits chimiques, notamment le benzène, connu en Californie pour causer le cancer et causer des malformations congénitales ou d'autres problèmes de reproduction. www.P65Warnings.ca.gov.

⚠️ AVERTISSEMENT:

Ce produit peut vous exposer à plomb et composés de plomb, identifié par l'État de Californie comme pouvant causer le cancer. Lavez-vous les mains après avoir manipulé ce produit. Pour de plus amples informations, prière de consulter www.P65Warnings.ca.gov.

⚠️ AVERTISSEMENT:

Une installation, un réglage, une modification, un entretien ou une maintenance incorrects peuvent provoquer des dommages matériels, des blessures ou la mort. Lisez attentivement les instructions d'installation, d'utilisation et de maintenance avant d'installer ou de réparer cet équipement.

- l'inflammation des vêtements.
- Les jeunes enfants doivent être étroitement surveillés lorsqu'ils sont à proximité de l'appareil.
- Les vêtements ou autres matériaux inflammables ne doivent pas être suspendus au radiateur, ni placés sur ou à proximité du radiateur.
- Ne faites pas fonctionner l'appareil dans un véhicule en mouvement.
- Cet appareil nécessite un espace de ventilation de 46 cm² (par exemple, une ouverture de 10,8 cm x 10,8 cm) minimum pour obtenir une bonne ventilation en cours de fonctionnement. N'utilisez pas d'autres appareils consommant du gaz à l'intérieur.
- LA PRESSION DE GAZ DANS L'APPAREIL DE CHAUFFAGE EST RÉGLÉE ET FIXÉE À 11 POUCES D'EAU. EN L'UTILISANT RACCORDÉ À UNE BONBONNE

MATIÈRES

- 2 Avertissements
- 3 Consignes générales de sécurité
- 3 Informations générales
- 4 Opération
- Éclairage
- Fermer
- 6 Entretien
- 7 Dépannage
- 8 Liste des pièces
- 10 Commande de pièces / Garantie

Spécifications

Modèle N	MH18B
Type de gaz	Propano (LP)
Puissance (BTU/h)	4,000/9,000
	/18,000
Distance Des Matériaux Combustibles	
Dessus	76cm
Avant	61cm
Côtés	15cm
Arrière	0cm

⚠️ AVERTISSEMENT: TOUT BRANCHEMENT PAR TUYAU À UN RACCORD À DÉBRANCHEMENT RAPIDE SUR L'APPAREIL DE CHAUFFAGE DOIT ÊTRE RÉGLÉ SUR UNE PRESSION DE 28 CM D'EAU.

DISTANTE, NE RÉGLEZ NI NE RÉDUISEZ LA PRESSION D'APPROVISIONNEMENT EN GAZ VERS L'APPAREIL DE CHAUFFAGE!

- LE RÉGULATEUR DE L'APPAREIL DE CHAUFFAGE DOIT TOUJOURS ÊTRE EN PLACE LORS DE SON FONCTIONNEMENT.
- Tout dispositif de protection enlevé lors de l'entretien de l'appareil doit être remplacé avant de faire fonctionner ce dernier.
- L'appareil doit être inspecté avant chaque utilisation. De fréquents nettoyages peuvent s'avérer nécessaires. Les boîtiers de commande, le brûleur et les passages de ventilation de l'appareil doivent rester propres (voir ENTRETIEN).
- Gardez les ouvertures de ventilation du boîtier de la bouteille libres et exemptes de débris.
- N'UTILISEZ PAS l'appareil si l'une de ses parties est mouillée. Appelez immédiatement un technicien qualifié pour qu'il inspecte l'appareil de

AVERTISSEMENT LIÉ AUX SUBSTANCES ODORANTES

AVERTISSEMENT: DANGER D'ASPHYXIATION

- Ne l'utilisez pas dans des endroits non aérés.
- Le débit de chaleur et d'air de ventilation ne doit pas être obstrué.
- Le processus de combustion de cet appareil exige un apport adéquat en air de ventilation.
- Consultez la rubrique portant sur les spécifications techniques dans le manuel de l'appareil ou sur la plaque de données de l'appareil, ou communiquez avec le fabricant pour obtenir les renseignements relatifs aux exigences en apport d'air de ventilation pour la combustion.
- Le processus de combustion ne peut s'effectuer correctement si l'apport en air de ventilation est insuffisant.
- Une combustion inadéquate produit des émanations nocives de monoxyde de carbone pouvant entraîner des troubles de santé graves, voire mortels. Les symptômes d'empoisonnement au monoxyde de carbone sont les maux de tête, les étourdissements et la difficulté respiratoire.

chauffage et remplace les parties du système de commandes et de contrôle du gaz qui ont été exposées à l'eau.

- Si l'appareil de chauffage est utilisé sans l'apport d'air nécessaire à la combustion et à la ventilation, il produira une quantité excessive de MONOXYDE DE CARBONE, un gaz toxique et inodore.
- Certaines personnes, notamment celles enceintes, celles affectées de problèmes cardio-respiratoires, celles sous l'influence de l'alcool et celles se trouvant à de hautes altitudes, seront davantage affectées par le monoxyde de carbone que les autres.
- Lorsque l'appareil de chauffage est placé sur le sol, assurez-vous que ce dernier est de niveau. Gardez les objets à une distance de 60 cm (24 po) de l'avant de l'appareil. CET APPAREIL DE CHAUFFAGE EST MUNI D'UN INTERRUPTEUR QUI L'ÉTEINDRA EN CAS DE BASCULEMENT.

NE LAISSEZ CEPENDANT PAS L'APPAREIL SANS SURVEILLANCE, PARTICULIÈREMENT SI DES ENFANTS RISQUENT DE LE FAIRE BASCULER. NE FAITES JAMAIS FONCTIONNER L'APPAREIL PENDANT VOTRE SOMMEIL!

ODEUR DE GAZ COMBUSTIBLE

Des additifs odorants ont été ajoutés au gaz propane liquéfié et au gaz naturel dans le but de faciliter la détection de fuites. Vous devriez remarquer une odeur de gaz combustible s'il y a une fuite. Comme le gaz propane (liquéfié) est plus lourd que l'air, l'odeur de gaz se détecte plus facilement près du sol. TOUTE ODEUR DE GAZ EST UN SIGNAL QU'IL FAUT INTERVENIR IMMÉDIATEMENT!

- Ne prenez aucune mesure qui provoquerait l'allumage des vapeurs de gaz. N'utilisez aucun interrupteur électrique. Ne tirez sur aucune source d'alimentation électrique ou rallonge électrique. N'allumez pas d'allumettes ni aucune source de flamme. N'utilisez pas votre téléphone.
- Faites évacuer immédiatement toute personne se trouvant dans l'immeuble.
- Fermez tous les robinets d'alimentation du réservoir de gaz propane (liquéfié) ou de la bonbonne, ainsi que le robinet d'alimentation principale situé sur le compteur, si vous utilisez du gaz naturel.
- Le gaz propane (liquéfié) est plus lourd que l'air et peut s'accumuler dans les endroits près du sol. Si vous croyez qu'il y a une fuite de gaz propane, éloignez-vous des endroits plus bas.
- Utilisez le téléphone d'un voisin et communiquez avec votre fournisseur en gaz combustible et votre service d'incendies. Ne retournez pas dans l'immeuble ou dans le secteur.
- N'entrez pas dans l'immeuble et restez-en à l'écart jusqu'à ce que le personnel du service des incendies ou le fournisseur en gaz combustible ait confirmé que l'endroit ne comporte aucun risque.
- EN DERNIER LIEU, laissez le personnel du service des incendies ou d'approvisionnement en gaz combustible vérifier si du gaz s'échappe. Assurez-vous qu'ils aient aéré l'immeuble avant d'y retourner. Le personnel d'entretien expérimenté doit colmater toute fuite, vérifier la présence d'autres fuites, puis se charger d'allumer l'appareil pour vous.

SUBSTANCE ODORANTE - AUCUNE ODEUR DÉCELÉE

- Certaines personnes ne détectent pas bien les odeurs. Il est donc possible que certaines personnes ne puissent sentir la substance odorante ajoutée au gaz

propane (liquéfié) ou au gaz naturel. Vous devez savoir si vous arrivez à déceler l'odeur de cette substance dans le gaz combustible.

- Apprenez à reconnaître l'odeur du gaz propane et celle du gaz naturel. Pour ce faire, les détaillants de gaz propane (liquéfié) locaux seront heureux de vous fournir un feuillet comprenant une pastille à humer. Servez-vous de cette pastille pour vous aider à reconnaître l'odeur de gaz combustible.
- Le tabagisme peut nuire à votre faculté olfactive. Votre facilité à déceler une odeur quelconque peut s'estomper si vous demeurez un certain temps dans un endroit où cette odeur est présente. La présence d'animaux dans des endroits clos peut aussi masquer l'odeur du gaz combustible.
- **La substance odorante contenue dans le gaz propane (liquéfié) et le gaz naturel est incolore et, selon certaines circonstances, son odeur pourrait s'estomper.**
- En cas de fuite souterraine, le déplacement du gaz dans le sol peut filtrer l'odeur.
- L'intensité de l'odeur du gaz propane (liquéfié) peut varier à différents niveaux. Étant donné que le gaz propane (liquéfié) est plus lourd que l'air, l'odeur peut être plus prononcée à des niveaux inférieurs.
- **Portez toujours attention à la moindre odeur de gaz.** Si une odeur de gaz persiste, même si elle est minime, agissez comme s'il s'agissait d'une fuite importante. Intervenez immédiatement tel que décrit précédemment.

ATTENTION - POINTS ESSENTIELS À RETENIR!

- Le gaz propane (liquéfié) dégage une odeur particulière. Apprenez à reconnaître cette odeur. Consultez les rubriques Odeur du gaz combustible et Substance odorante, ci-dessus.
- Même si vous n'avez pas été formé pour effectuer l'entretien et la réparation de l'appareil, soyez TOUJOURS attentif aux odeurs que dégagent le gaz propane (liquéfié) et le gaz naturel.
- Si vous n'êtes pas formé pour procéder à l'entretien et à la réparation des appareils au gaz propane (liquéfié), ne tentez pas d'allumer l'appareil, de le réparer ou de l'entretenir, ni d'apporter des réglages au système d'alimentation en gaz propane de l'appareil.
- Peu importe les conditions, une bonne pratique de sécurité consiste à sentir de temps à autre autour de l'appareil, des raccords, du tuyau et autres éléments. Si vous décelez la moindre odeur de gaz, COMMUNIQUEZ IMMÉDIATEMENT AVEC VOTRE FOURNISSEUR EN GAZ COMBUSTIBLE. N'ATTENDEZ PAS!

INFORMATIONS GÉNÉRALES

- Lorsque l'appareil de chauffage est froid, il faudra quelques minutes pour que le bloc de brûleur devienne orangé. Ceci est normal : l'appareil de chauffage fonctionne correctement. Si le bloc de brûleur est visiblement enflammé, éteignez l'appareil de chauffage et appelez un technicien qualifié.
- Lorsque l'unité est allumée, il doit y avoir un espace d'un demi-centimètre entourant le bloc qui ne devienne pas orangé. Ceci est normal.
- **En faisant fonctionner l'appareil à une altitude supérieure à 2200 m, il est possible que l'unité ne brûle pas aussi intensément qu'en basse altitude. Ceci est normal. À des altitudes encore plus élevées, l'appareil de chauffage risque de s'éteindre. Si cela se produisait, faites circuler de l'air frais, attendez cinq minutes et allumez-le de nouveau. Si l'appareil de chauffage continue de s'éteindre, il n'y a peut-être pas assez d'oxygène pour permettre une combustion suffisante.**
- La durée de fonctionnement dépend du réglage de la température et de la capacité de la bonbonne de gaz. (Une bonbonne de 500 g : 90 mn à 6 h. Deux bonbonnes de 500 g : 3 à 12 heures. Deux bonbonnes de 10 kg : 50 à 220 heures). Il est possible de faire fonctionner l'appareil de chauffage en débranchant rapidement l'une des entrées pivotantes du réservoir, ou les deux. En raison des propriétés de gaz de pétrole liquéfié, les temps d'exécution peuvent être considérablement réduits lorsqu'on opère en continu à des températures inférieures à -6.6° C. Nous d'un réservoir de GPL de 9 Kg est recommandé dans ces conditions.
- En déplaçant l'appareil de chauffage en marche ou en le heurtant, il est possible que l'interrupteur antibascule s'éteigne. Si cela se produit, allumez-le de nouveau.
- **REMARQUE : CET APPAREIL DE CHAUFFAGE PEUT FONCTIONNER AVEC (1) OU (2) BONBONNE(S) JETABLE(S) DE GAZ PROPANE DE 500 G, OU AVEC UNE OU DES BONBONNE(S) RÉUTILISABLE(S) DISTANTE(S) DE 10 KG MAXIMUM, EN UTILISANT (1) OU (2) TUYAU(X) F273701, F273702 OU F272702 DOTÉ(S) DE FILTRES À COMBUSTIBLES (F273699). TUYAU NOMBRE F273704 BUDDY TUYAU SÉRIE, FILTRE À CARBURANT PAS NÉCESSAIRE. CET APPAREIL PEUT ÉGALEMENT FONCTIONNER AVEC (1) TUYAU**

F271802 RACCORDÉ À UNE SOURCE DE GAZ PROPANE RÉGLÉE ET FIXÉE À 28 CM D'EAU OU AVEC (1) TUYAU F271803 DISPOSANT D'UN RÉGULATEUR DE 28 CM AVEC ÉCROU À FILETAGE TRAPÉZOÏDAL.

INSTRUCTIONS D'ALLUMAGE ET DE FONCTIONNEMENT AVEC DES BOUTEILLES DE GAZ JETABLES DE 500 G.

FAITES ET DÉFAITES TOUJOURS LE RACCORDEMENT À LA BOUTEILLE À L'EXTÉRIEUR, LOIN D'UNE FLAMME NUE OU D'UNE AUTRE SOURCE DE CHALEUR ET SEULEMENT SI L'APPAREIL DE CHAUFFAGE EST FROID AU TOUCHER. NE FUMEZ JAMAIS EN RACCORDANT OU EN RETIRANT LA BOUTEILLE DE PROPANE NI EN RACCORDANT À DISTANCE!

- Les bonbonnes de propane liquéfié doivent être identifiées conformément à « Bonbonnes, sphères et récipients pour le transport des marchandises dangereuses, CAN / CSA B339 ».
 - N'utilisez que des bouteilles jetables de 500 g (1 lb) munies du raccord de soupape n° 600.
 - L'appareil de chauffage et la bouteille doivent être en position verticale pendant le fonctionnement.
1. Assurez-vous que le bouton de commande quatre positions est la position « OFF » (voir figure 1).
 2. Ouvrez la porte de droite, faites pivoter le régulateur outward pour l'installation de réservoir facile. Vis 500 g le cylindre de réserves disponible du gaz de microsillon dans le sens des aiguilles d'une montre (du fond) dans le chauffage portatif jusqu'à serré-de-mains. Voir Figure 2. NE PAS utiliser du produit d'étanchéité pour filetages sur cette liaison.
 3. Vérifiez si le raccord fuit en enduisant d'eau savonneuse le raccord fileté situé sous le couvercle bombé en plastique, là où la bouteille se visse dans le régulateur. LISEZ L'AVERTISSEMENT! SUR LE COUVERCLE DE PLASTIQUE.
 4. Enfoncez et tournez le bouton de commande dans le sens inverse des aiguilles d'une montre jusqu'à la position « pilot » (veilleuse). Voir Figure 4. Maintenez enfoncé le bouton de commande sur la position pilote pendant 30 à 40 secondes.
 5. Tout en maintenant le bouton de commande enfoncé, tournez-le dans le sens des aiguilles d'une montre jusqu'à la position OFF (arrêt) puis tournez-le immédiatement en position « pilot » (veilleuse). Une étincelle se produira sur le compartiment de la veilleuse. Si l'appareil de chauffage ne s'allume pas dès la première tentative, répétez la procédure.

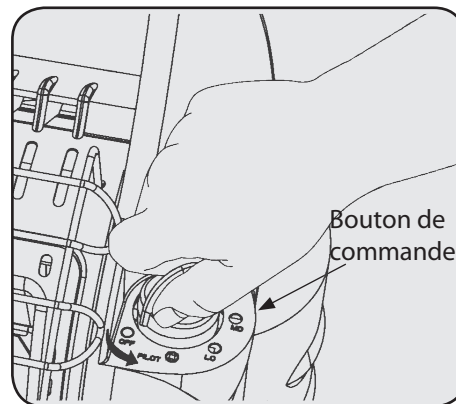

Figure 1

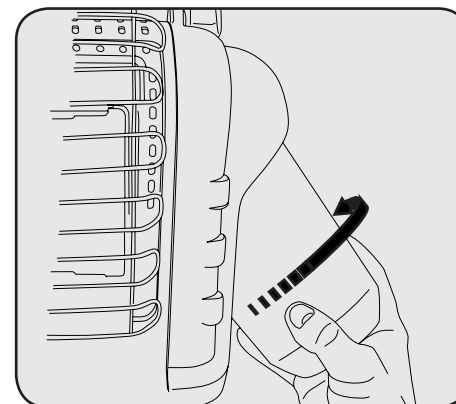

Figure 2

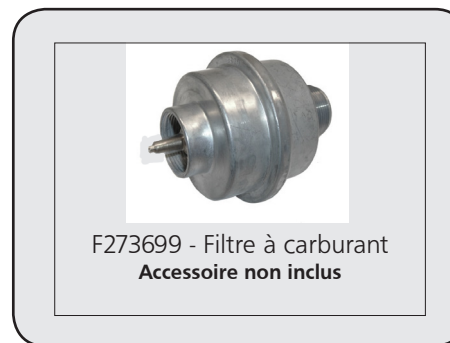

Figure 3

⚠️ AVERTISSEMENT: Vérifiez toujours les raccords de la bouteille et de l'appareil de chauffage avant de les relier pour détecter la présence de particules, de poussières et de dommages. Si l'embout de la bouteille est endommagé ou percé, ne vous en servez pas.

⚠️ AVERTISSEMENT: Ne faites pas fonctionner l'appareil de chauffage si le bouton de commande n'est pas bien en place dans l'une des positions suivantes : hi (élevé), « MD » (Moyen), lo (bas), pilot (veilleuse). Ne jamais régler le bouton de commande entre verrouillé positions. Combustion faible et plus élevée des niveaux de monoxyde de carbone peuvent en résulter.

⚠️ ATTENTION: N'essayez pas de vous ajuster niveaux de chauffage en utilisant le réservoir de propane vanne d'arrêt.

6. Une fois la veilleuse allumée, maintenez le bouton de commande enfoncé pendant 30 secondes supplémentaires, afin de réchauffer le thermocouple. À l'issue de ces 30 secondes, relâchez le bouton de commande. La veilleuse devrait rester allumée.
7. Si la veilleuse s'éteint, répétez la procédure d'allumage.
8. Relâchez le bouton de commande une fois la veilleuse allumée. Le bouton de commande devrait revenir en position d'ouverture complète. Voir Figure 5. Pour faire fonctionner l'appareil de chauffage, appuyez légèrement sur le bouton et tournez-le doucement pour le verrouiller dans la position souhaitée.
9. Tournez le bouton de commande en position « LO » (Bas) ou « MD » (Moyen) pour allumer l'appareil. Maintenez-le en position « LO » (Bas) ou « MD » (Moyen) jusqu'à ce que le premier bloc de brûleur devienne orange vif.
10. Lorsque le premier bloc de brûleur devient orange vif, réglez la chaleur en tournant le bouton de commande sur la position souhaitée (« LO », « MD » ou « HI »).
REMARQUE : Les deux brûleurs s'allument uniquement lorsque le bouton de commande est en position « HI » (Élevé).
(2) 1 LB. bouteilles de propane sont nécessaires pour utiliser le radiateur en position (HI).

Instructions d'arrêt

1. Pour éteindre l'appareil de chauffage, enfoncez légèrement le bouton de commande et tournez-le dans le sens des aiguilles d'une montre à la position OFF (Arrêt).
- N'utilisez pas, ne remisez pas et n'enlevez pas la bouteille de gaz près d'objets inflammables ou de sources de chaleur.

LA BOUTEILLE DE GAZ PROPANE LIQUÉFIÉ DOIT ÊTRE ENLEVÉE DE L'APPAREIL DE CHAUFFAGE LORSQU'IL N'EST PAS UTILISÉ!

INSTRUCTIONS D'ALLUMAGE ET DE FONCTIONNEMENT AVEC RACCORDEMENT PAR TUYAU À UNE BONBONNE DE GAZ DISTANTE DE 9 KG.

- Tuyau Mr. Heater n° **F271802** comprenant un raccord à débranchement rapide et un raccord conique femelle de 1 cm à une source de gaz propane réglée sur une pression de 28 cm d'eau.
- Tuyau Mr. Heater n° **F271803** comprenant un raccord à débranchement rapide et un régulateur de 11 cm d'eau.

- Inspectez le tuyau chaque fois avant d'utiliser l'appareil de chauffage. S'il y a apparence de frottement ou d'usure excessifs ou de coupure, remplacez le tuyau avant d'utiliser l'appareil de chauffage, par l'un des modèles de tuyau Mr. Heater mentionnés ci-dessus.
 - La bonbonne de gaz doit être munie d'un dispositif de protection contre le remplissage excessif et d'un collet pour protéger la soupape de la bonbonne.
 - Le vérin au propane doit également être utilisé avec le Tankfoot **F273169**. Placer le support sur une surface plane, puis placer un cylindre de 9 kg dans le support et pousser vers le bas.
 - L'appareil de chauffage doit être en position verticale pendant son fonctionnement.
1. Assurez-vous que le bouton de commande à quatre positions est à la position "OFF (Arrêt)". Voir Figure 1.
 2. M. Heater recommande vivement d'utiliser un filtre à carburant jetable **F273699** pour piéger les substances grasses lorsqu'il est connecté à un cylindre distant pouvant rendre le chauffage inutilisable.
 3. Vissez un des raccords du tuyau dans le régulateur de l'appareil de chauffage et vissez l'autre dans la soupape de la bonbonne de gaz propane liquéfié. Serrez tous les raccords de tuyau. NE PAS utiliser du produit d'étanchéité pour filetages sur l'une de ces connexions.
 4. Ouvrez la soupape de la bonbonne de gaz liquéfié.
 5. Vérifiez les fuites en enduisant d'eau savonneuse le raccord fileté situé sous le couvercle bombé en plastique, là où le raccord se visse dans le régulateur, et celui situé à la bonbonne de gaz. VOYEZ L'AVERTISSEMENT! SUR LE COUVERCLE DE PLASTIQUE.
 6. Enfoncez et tournez le bouton de commande dans le sens inverse des aiguilles d'une montre jusqu'à la position « pilot » (veilleuse). Voir Figure 4. Maintenez enfoncé le bouton de commande sur la position pilote pendant 1 à 5 secondes.
 7. Tout en maintenant le bouton de commande enfoncé, tournez-le dans le sens des aiguilles d'une montre jusqu'à la position OFF (arrêt), puis tournez-le immédiatement en position « pilot » (veilleuse). Une étincelle se produira sur le compartiment de la veilleuse, et l'appareil de chauffage devrait s'allumer. Si l'appareil de chauffage ne s'allume pas dès la première tentative, répétez la procédure.
 8. Une fois la veilleuse allumée, maintenez le bouton de commande enfoncé pendant 30 secondes supplémentaires, afin de réchauffer le thermocouple. À l'issue de ces 30 secondes, relâchez le bouton de commande. La veilleuse devrait rester

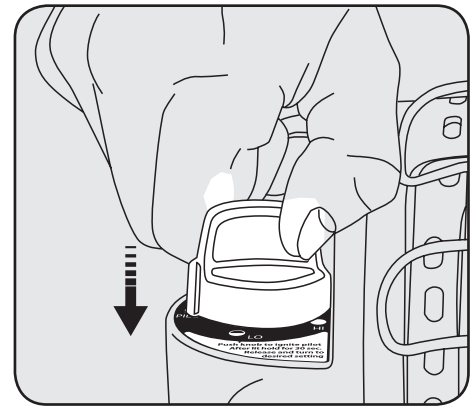

Figure 4

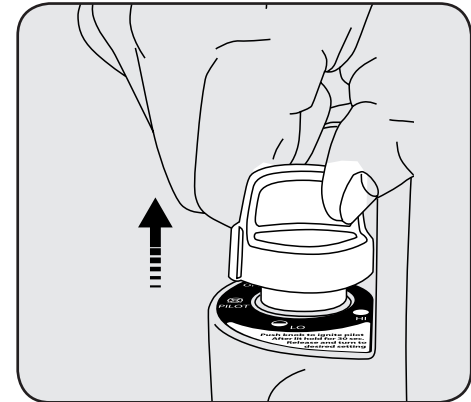

Figure 5

AVERTISSEMENT: TOUT BRANCHEMENT PAR TUYAU À UN RACCORD À DÉBRANCHEMENT RAPIDE SUR L'APPAREIL DE CHAUFFAGE DOIT ÊTRE RÉGLÉ SUR UNE PRESSION DE 28 CM D'EAU.

ATTENTION: Après avoir éteint l'appareil de chauffage, la grille protectrice restera chaude. Laissez-la refroidir complètement avant de remiser l'appareil.

ATTENTION: NE JAMAIS apporter une bonbonne de gaz réutilisable à l'intérieur. Une explosion ou un incendie causant des dommages matériels, des blessures graves et des pertes de vie risqueraient de se produire.

allumée. Si la veilleuse s'éteint, répétez la procédure d'allumage.

9. Relâchez le bouton de commande une fois la veilleuse allumée. Le bouton de commande devrait revenir en position d'ouverture complète. Voir Figure 5. Pour faire fonctionner l'appareil de chauffage, appuyez légèrement sur le bouton et tournez-le doucement pour le verrouiller dans la position souhaitée.
10. Tournez le bouton de commande en position « LO » (Bas) ou « MD » (Moyen) pour allumer l'appareil. Maintenez-le en position « LO » (Bas) ou « MD » (Moyen) jusqu'à ce que le premier bloc de brûleur devienne orange vif.
11. Une fois que le premier bloc est devenu orange vif, réglez la sortie de chaleur en tournant le bouton de commande sur la position souhaitée (« LO », « MD » ou « HI »).

Instructions d'arrêt

1. Pour éteindre l'appareil de chauffage, fermez l'approvisionnement en gaz sur la bonbonne, laissez l'appareil s'éteindre de lui-même après avoir épuisé le gaz restant dans le tuyau, enfoncez légèrement le bouton de commande et tournez-le dans le sens des aiguilles d'une montre à la position OFF (Arrêt).
- La bonbonne doit être fermée lorsque l'appareil de chauffage ne fonctionne pas. Si la bonbonne est raccordée à l'appareil de chauffage, l'ensemble doit être remis à l'extérieur, dans un endroit bien aéré, hors de la portée des enfants et ne doit pas être remis dans un édifice, un garage ou tout autre endroit fermé.
- Il n'est permis de remiser l'appareil de chauffage à l'intérieur que s'il n'est plus raccordé à la bonbonne. Les bonbonnes doivent être remises à l'extérieur, hors de la portée des enfants, et ne doivent pas être remises dans un édifice, un garage ou tout autre endroit fermé.

Entretien

- Conservez les alentours de l'appareil de chauffage propres et libres de matériaux combustibles, d'essence ou d'autres liquides ou vapeurs inflammables.
- Faites en sorte que les espaces de ventilation (les fentes dans les sections supérieures et inférieures de l'appareil de chauffage) soient dégagés en tout temps.
- Inspectez visuellement la flamme de la veilleuse et le brûleur régulièrement au cours de l'utilisation. La flamme de la veilleuse doit être bleue, et non jaune, et s'étendra au thermocouple. La flamme doit entourer le thermocouple juste en dessous de son extrémité (voir Figure 6).

- Il est possible qu'une faible flamme jaune apparaisse là où se rencontrent la flamme veilleuse et la flamme principale du brûleur. Le brûleur doit être orange vif (avec un peu de bleu sur le contour; une brume rouge orangée visible sur le bloc céramique est acceptable) sans flamme apparente.
- Une flamme bleue qui s'échappe du bloc céramique indique une accumulation de poussière, de peluches ou de toiles d'araignée à l'intérieur du boîtier ou du compartiment du brûleur. Si la flamme veilleuse est jaune ou que le brûleur dégage une flamme visible, un nettoyage s'impose.
- Il est nécessaire de vérifier régulièrement l'orifice du brûleur et son tube diffuseur pour vous assurer qu'ils sont dégagés des nids d'insectes et des toiles d'araignées qui s'y accumulent avec le temps. Un tube obstrué peut causer un incendie.
- Respectez la méthode suivante pour inspecter le boîtier et le compartiment du brûleur.

Instructions de nettoyage (voir

Pièces éclatées à la page 8):

IMPORTANT: Laissez l'appareil de chauffage refroidir complètement avant d'en effectuer l'entretien.

1. Retirez la bouteille de propane jetable de 500 g de l'appareil de chauffage ou fermez l'alimentation à partir de la bonbonne distante et retirez le tuyau de l'appareil de chauffage.
2. Enlevez la grille protectrice de l'avant de l'appareil de chauffage en la pliant légèrement pour la sortir des trous du couvercle avant.
3. Retirez les (4) vis fixant le couvercle arrière à l'appareil de chauffage.
4. Soulevez-le légèrement pour libérer les (2) crochets en plastique situés sur le couvercle arrière. Retirez le couvercle arrière.
5. Retirez les (3) vis fixant la chicane inférieure, de manière à exposer les ouvertures d'air du/des brûleur(s).
6. Vérifiez à l'intérieur du boîtier la présence de poussière, de fibres ou de toiles d'araignée. Au besoin, nettoyez l'intérieur du boîtier à l'aide d'un aspirateur ou d'air comprimé (30 kPa maximum). N'endommagez aucune pièce du boîtier au cours du nettoyage.
7. Inspectez et nettoyez l'orifice du brûleur principal situé en bas du tube venturi du brûleur à l'aide d'un aspirateur ou d'air comprimé.
8. Inspectez et nettoyez la veilleuse (installée sur le support) à l'aide d'un aspirateur ou injectez de l'air comprimé dans les trous de la veilleuse, indiqués par les flèches de la Figure 6, à gauche.
9. Injectez de l'air comprimé sur le bloc céramique du compartiment du brûleur et sur le tube diffuseur (avec [2] ouvertures d'air) pour enlever la poussière, les fibres et les toiles d'araignée.
10. Installez à nouveau la chicane inférieure avec (3) vis.
11. Faites glisser le couvercle arrière sur les (2) crochets en plastique situés sur la surface supérieure de l'appareil de chauffage. Assurez-vous que le couvercle arrière soit aligné avec les couvercles en plastique latéraux. Serrez (4) vis pour fixer le tout.
12. Installez la grille protectrice.



Figura 6

⚠ ADVERTENCIA: No utilice nunca agujas, cables ni objetos cilíndricos similares para limpiar el piloto para evitar dañar el rubí calibrado que controla el paso del gas.

SYMPTÔME

- **L'électrode ne produit pas d'étincelle.**

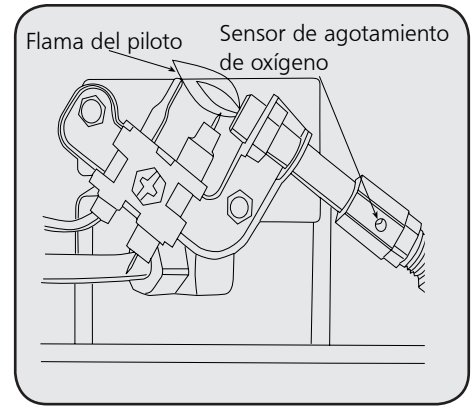
CAUSE

1. L'électrode est brisée.
2. Le fil de l'allumeur n'est pas attaché à l'électrode.
3. Le fil de l'allumeur est endommagé.
4. L'allumeur piézo est défectueux.

SOLUTION

1. Remplacez L'électrode.
2. Attacher le fil d'allumeur.
3. Remplacez le fil d'allumeur.
4. Remplacez le compartiment de la valve de gaz.

SYMPTÔME

- **L'électrode produit une étincelle mais que la veilleuse ne s'allume pas.**

CAUSE

1. S'il n'y a pas de gaz dans l'appareil de chauffage.
2. Si le bouton de commande n'est pas bien aligné avec la position PILOT (VEILLEUSE)
3. La veilleuse est obstruée par des fils d'araignée ou de la saleté.

SOLUTION

1. Installez une bouteille jetable ou raccordez le tuyau et ouvrez la soupape de la bonbonne.
2. Tournez-le à la position PILOT (VEILLEUSE) et enfoncez-le.
3. Nettoyez la veilleuse. Voir ENTRETIEN.

SYMPTÔME

- **La flamme de la veilleuse ne reste pas allumée lorsque vous relâchez le bouton.**

CAUSE

1. Mauvais éclairage pilote.
2. La flamme de la veilleuse n'entoure pas le thermocouple.
3. Le compartiment de la veilleuse est défectueux.
4. Les fils de l'interrupteur de bascule sont débranchés.

SOLUTION

1. Assurez-vous que le bouton de commande est complètement enfoncé en position «PILOT» et tenu suffisamment longtemps pour le purger l'air des lignes et pour chauffer le thermocouple une fois que le pilote la flamme apparaît.
2. Nettoyez la veilleuse (voir ENTRETIEN).
3. Remplacez la veilleuse.
4. Rebranche les fils de l'interrupteur de bascule

SYMPTÔME

- **Le brûleur principal ne s'allume pas.**

CAUSE

1. L'orifice du brûleur principal est obstrué.

SOLUTION

1. Nettoyez le brûleur (voir ENTRETIEN).

SYMPTÔME

- **L'appareil ne cesse de s'éteindre pendant un fonctionnement normal.**

CAUSE

1. La veilleuse est obstruée.
2. Ouverture d'air frais inadéquate.
3. Si l'interrupteur de bascule a été activé en heurtant l'appareil.

SOLUTION

1. Nettoyez la veilleuse (voir ENTRETIEN).
2. Cet appareil nécessite un espace de ventilation de 46 cm² (par exemple, une ouverture de 10,8 x 10,8 cm).
3. Allumez-le de nouveau.

- Appellent des Services Techniques pour les renseignements supplémentaires.

GARANTIE ET COMMANDE DE PIÈCES

PORTABLE GROS BUDDY RADIANT CHAUFFE



Modèle MH18B

⚠️ AVERTISSEMENT:

N'UTILISEZ QUE LES PIÈCES DE REMPLACEMENT DU FABRICANT. L'UTILISATION D'AUTRES PIÈCES RISQUE DE CAUSER DES BLESSURES ET LA MORT. LES PIÈCES DE REMPLACEMENT NE SONT OFFERTES QUE PAR LE FABRICANT ET DOIVENT ÊTRE INSTALLÉES PAR UNE ENTREPRISE SPÉCIALISÉE. LES TUYAUX NUMÉROS **F273701** ET **F273702**, AINSI QUE LE FILTRE À COMBUSTIBLE JETABLE **F273699** (À REMPLACER ANNUELLEMENT) DE MR. HEATER SONT SPÉCIALEMENT CONÇUS POUR CET APPAREIL DE CHAUFFAGE. UTILISATION BUDDY SERIES TUYAU NO. **F273704**, FILTRE A CARBURANT EST PAS REQUIS.

CE PRODUIT EST UN CHAUFFE. IL EST CERTIFIÉ COMME CHAUFFAGE ET EST JAMAIS UTILISER POUR LA CUISSON OU RÉCHAUFFEMENT DES ALIMENTS EN TANT QUE CELA PEUT PORTER ATTEINTE DES SYSTEMES DE SECURITE DE L'APPAREIL, QUI PEUT PROVOQUER UN INCENDIE, EXPLOSION, LA PRODUCTION DE MORTEL DE MONOXYDE DE CARBONE, ET BLESSURES OU LA MORT POUR VOUS OU AUTRES. NE JAMAIS UTILISER FAIT MAIN OU TIERS ACCESSOIRES OU ACCESSOIRES AVEC CET APPAREIL; CECI EST EXTRÊMEMENT DANGEREUX ET PEUT PROVOQUER DES BLESSURES OU LA MORT POUR VOUS OU AUTRES.

INFORMATIONS SUR LA COMMANDE DE PIÈCES

ACHAT: On peut se procurer les accessoires par l'entremise de tous les détaillants locaux Mr. Heater ou directement du fabricant.

POUR OBTENIR DES INFORMATIONS SUR LE SERVICE

Appelez sans frais au 1 800 251-0001
ou visiter www.mrheater.com

Nos heures d'ouverture sont de 8 h 00 à 17 h HNE, du lundi au vendredi.

Veuillez indiquer le numéro du modèle, la date d'achat et la description du problème dans toutes vos communications avec nous.

GARANTIE LIMITÉE

Enerco Group Inc. garantit ses appareils de chauffage et ses accessoires contre les défauts de matériel et de main-d'œuvre pour une période de un an à partir de la date d'achat. Enerco Group Inc. réparera ou remplacera ce produit sans frais s'il est démontré qu'il est devenu défectueux pendant la période de un an et qu'il est retourné à Enerco Group Inc. aux frais de l'acheteur avec une preuve d'achat, au cours de la période de garantie. **CLAUDE DE NON-RESPONSABILITÉ:** Cette garantie ne couvre aucun produit qui: a) a été soumis à une utilisation abusive ou à une négligence; b) a été utilisé de manière incompatible avec les avertissements et les instructions contenus dans le manuel du propriétaire, y compris, sans toutefois s'y limiter, l'utilisation de un appareil de chauffage pour la cuisson ou le réchauffement des aliments; ou c) a été utilisé avec des accessoires ou des accessoires fabriqués à la main ou de tiers. La présente garantie donne des droits spécifiques, et vous pouvez avoir d'autres droits qui varient d'un État à État.

Enerco Group, Inc. se réserve le droit d'effectuer des modifications en tout temps, sans préavis ni obligation, aux couleurs, aux spécifications, aux accessoires, aux matériaux et aux modèles.

ENREGISTREMENT DU PRODUIT: Merci pour votre achat.
Veuillez vous connecter à <http://www.egiregistration.com> pour enregistrer votre produit.



MR. HEATER, INC., 4560 W. 160TH ST., CLEVELAND, OHIO 44135 • 800-251-0001
Mr. Heater et Portable Buddy est une marque déposée de Enerco Group, Inc.
© 2020, Enerco/Mr. Heater. Tous les droits sont réservés.